

- Сверла поставляются с винтами для крепления пластин и ключом Torx.
- Информация о пластинах представлена на стр. B55.

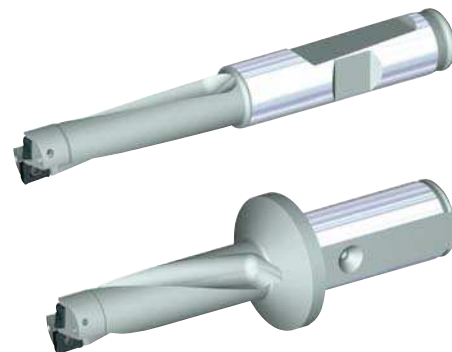

### ■ 3 x D • Корпуса сверл с хвостовиками SN SNF

номер заказа	номер по каталогу	D1	D	L1	L4 max	L5	LS	L	эталонная пластина	винт пластины	ключ Torx	размер Torx
3895724	TCD110R3SN12M	11,0	12,0	—	33,0	0,22	45,0	92,0	LPGX06T103	12146011800	12146010000	T5
3895725	TCD115R3SN12M	11,5	12,0	—	34,5	0,22	45,0	93,5	LPGX06T103	12146011800	12146010000	T5
3895726	TCD120R3SN12M	12,0	12,0	—	36,0	0,06	45,0	95,0	LPGX06T103	12146011800	12146010000	T5
3895727	TCD125R3SN16M	12,5	16,0	—	37,5	0,06	48,0	99,5	LPGX06T103	12146011800	12146010000	T5
3895728	TCD130R3SN16M	13,0	16,0	—	39,0	0,08	48,0	100,0	LPGX06T103	12146011800	12146010000	T5
3895729	TCD135R3SN16M	13,5	16,0	—	40,5	0,08	48,0	101,5	LPGX06T103	12146011800	12146010000	T5
3895730	TCD140R3SNF25M	14,0	25,0	62,0	42,0	0,07	56,0	118,0	LPGX07T204	12146012500	12147549000	T7
3895731	TCD150R3SNF25M	15,0	25,0	65,0	45,0	0,05	56,0	121,0	LPGX07T204	12146012500	12147549000	T7
3895732	TCD160R3SNF25M	16,0	25,0	68,0	48,0	0,18	56,0	124,0	LPGX07T204	12146012500	12147549000	T7
3895733	TCD170R3SNF25M	17,0	25,0	70,0	51,0	0,31	56,0	126,0	LPGX07T204	12146012500	12147549000	T7
3895734	TCD175R3SNF25M	17,5	25,0	71,0	52,5	0,31	56,0	127,0	LPGX07T204	12146012500	12147549000	T7
3895735	TCD180R3SNF25M	18,0	25,0	72,0	54,0	0,31	56,0	128,0	LPGX07T204	12146012500	12147549000	T7
3895736	TCD190R3SNF25M	19,0	25,0	75,0	57,0	0,06	56,0	131,0	LPGX100308	12148068700	12148086600	T8
3895737	TCD200R3SNF25M	20,0	25,0	78,0	60,0	0,10	56,0	134,0	LPGX100308	12148068700	12148086600	T8
3895738	TCD210R3SNF25M	21,0	25,0	81,0	63,0	0,28	56,0	137,0	LPGX100308	12148068700	12148086600	T8
3895739	TCD220R3SNF25M	22,0	25,0	86,0	66,0	0,28	56,0	142,0	LPGX100308	12148068700	12148086600	T8
3895740	TCD230R3SNF25M	23,0	25,0	89,0	69,0	0,45	56,0	145,0	LPGX100308	12148068700	12148086600	T8
3895741	TCD240R3SNF25M	24,0	25,0	92,0	72,0	0,45	56,0	148,0	LPGX100308	12148068700	12148086600	T8
3895742	TCD250R3SNF25M	25,0	25,0	95,0	75,0	0,45	56,0	151,0	LPGX100308	12148068700	12148086600	T8

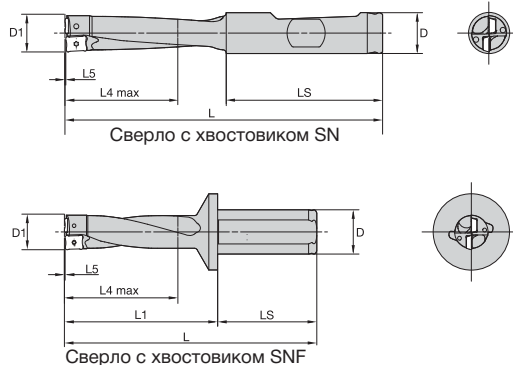
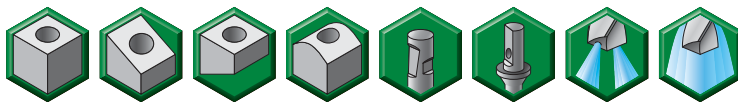

**ВНИМАНИЕ!**  
 При обработке сквозных отверстий, на выходе инструмента из заготовки, возможно образование небольших металлических дисков. Когда сверло находится в стационарном положении, а заготовка вращается, эти диски под действием центробежной силы, на большой скорости вылететь из патрона. Поэтому следует предусмотреть соответствующее ограждение во избежании травм и повреждений.

Обработка отверстий • Сверла со сменными режущими пластинами