

- Режущая кромка у центра.
- Плоский профиль.
- В таблицах представлены стандартные позиции. Модифицированные исполнения и другие покрытия доступны по запросу.

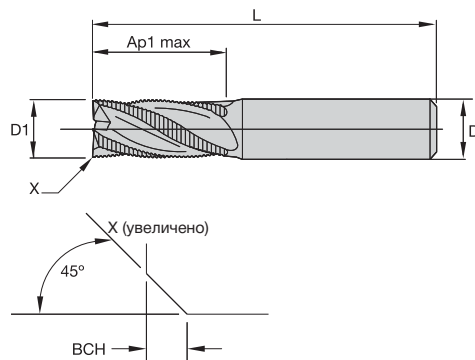
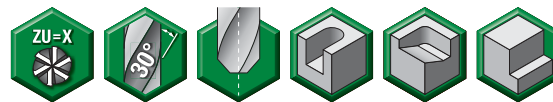

Точность изготовления

D1	допуск d11	D	допуск h6 + / -
≤ 3	-0,020/-0,080	≤ 3	0/0,006
> 3-6	-0,030/-0,105	> 3-6	0/0,008
> 6-10	-0,040/-0,130	> 6-10	0/0,009
> 10-18	-0,050/-0,160	> 10-18	0/0,011
> 18-30	-0,065/-0,195	> 18-30	0/0,013

	P					M			K			S				H		
	0	1	2	3	4	5	1	2	3	1	2	3	1	2	3	4	1	
WP15PE	●	●	●	●	●	●	○	○	○	●	●	●	○	○	○	○	○	●

P — Сталь K — Чугун S — Жаропрочные сплавы
M — Нержавеющая сталь N — Цветные металлы H — Закаленная сталь

Рекомендации по применению приведены на стр. 28.

■ Серия 4976 • Сплавы Victory



WP15PE	D1	D	глубина резания Ap1 max	длина L	Z U	ВСН
497604002T	4,0	6	8,00	57	3	0,30
497605002T	5,0	6	13,00	57	3	0,30
497606002T	6,0	6	13,00	57	3	0,30
497608003T	8,0	8	16,00	63	3	0,30
497610004T	10,0	10	22,00	72	4	0,50
497612005T	12,0	12	26,00	83	4	0,50
497614014T	14,0	14	26,00	83	4	0,50
497616006T	16,0	16	32,00	92	4	0,50
497618018T	18,0	18	32,00	92	4	0,50
497620007T	20,0	20	38,00	104	4	0,50
497625008T	25,0	25	45,00	121	5	0,50